

## 产品特点:

- 1W SMD 封装
- 效率 75%
- 100%老化实验
- UL 94V-0 封装材料
- 定制解决方案
- 非稳压输出型

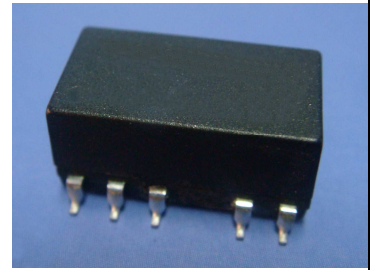

1 W DC/DC  
转换器



1 W 双输出隔离  
DC-DC 转换器

## 输入规格

输入电压	:12Vdc
输入电压范围	:±10%

## 输出规格

输出电压	:±9Vdc	
输出电压范围	:±5%	@Vout=±8.55-±9.45Vdc@Vin=12Vdc
输出电流	:±56mA	
效率	:75% TYP	
纹波/噪声	:75mVp-p MAX	@20MHz 带宽
短路保护	:瞬间	
线性电压调节率	:±1.2% TYP	@1.0%的输入
负载电压调节率	:±8.0% MAX	@10% to 100%负载

## 一般特性

工作温度	: -40°C ~ +85°C	
存储温度	: -40°C ~ +100°C	
开关频率	: 100KHz TYP	
湿度	: 95% MAX	
隔离电压	: 3000Vdc	@输入对输出( 60sec/0.5mA )
隔离电阻	: 1000MΩ MIN	@ 500Vdc
冷却方式	: 自然空冷	
平均无故障时间	: >3500000 小时	MIL-HDBK-217F@25°C, 接地良好.
外壳材料	: DAP	
重量	: 1.36g TYP	

## 温度降额曲线

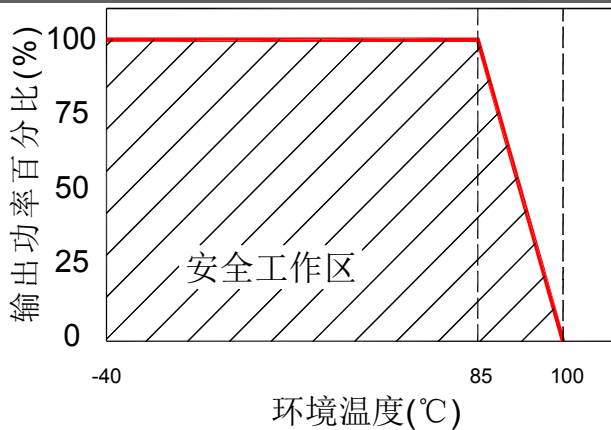

## 产品型号

13DS1 - 12 D 09 N NL  
 A B C D E F

- A: 系列
- B: 输入电压
- C: 双路输出
- D: 输出电压
- E: 非稳压(N)
- F: RoHS

## 典型应用电路

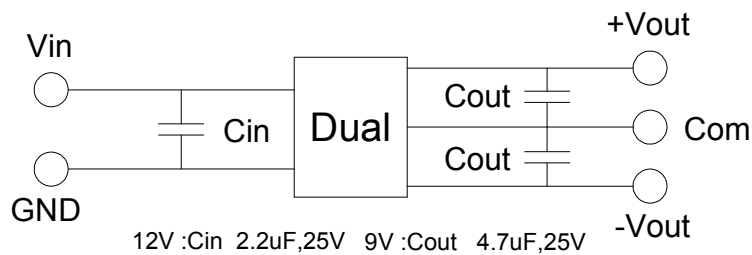

为了使产品在正常工作下能有更好的性能，建议外接电容，并使用高频低阻的电解电容

## 外形尺寸图

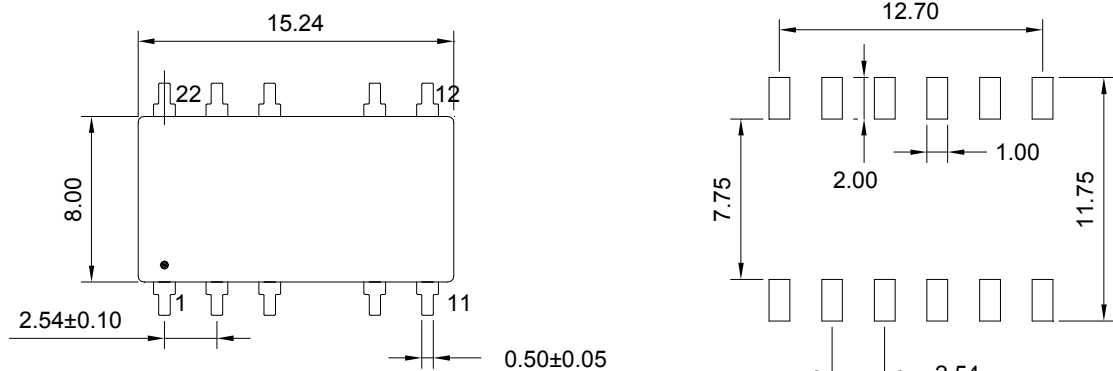

SUGGESTED PAD LAYOUT

单位:mm 除了另有规定，所有的公差都是±0.25

引脚	1	3	9	11	14	Other
双路	-Vin	+Vin	COM	-Vout	+Vout	NC

## 符合 RoHS 标准

我们的 RoHS 产品可以承受 IR 回流动焊峰值温度:  $240^{\circ}\text{C} \pm 5^{\circ}\text{C}$  如下简介:

Profile Feature	Pb-Free Assembly
Average Ramp-Up Rate ( $T_{s_{max}}$ to $T_p$ )	$3^{\circ}\text{C} / \text{second max.}$
Preheat -Temperature Min ( $T_{s_{min}}$ ) -Temperature Max ( $T_{s_{max}}$ ) -Time ( $t_{s_{min}}$ to $t_{s_{max}}$ )	$150^{\circ}\text{C}$ $200^{\circ}\text{C}$ 60-180 seconds
<b>Time maintained above:</b> -Temperature ( $T_L$ ) -Time ( $t_L$ )	$217^{\circ}\text{C}$ 60-150 seconds
Peak/Classification Temperature ( $T_p$ )	$240 \pm 5^{\circ}\text{C}$
Time within $5^{\circ}\text{C}$ of actual Peak Temperature ( $t_p$ )	20-40 seconds
Ramp-Down Rate	$6^{\circ}\text{C} / \text{seconds max}$
Time $25^{\circ}\text{C}$ to Peak Temperature	6 minutes max.

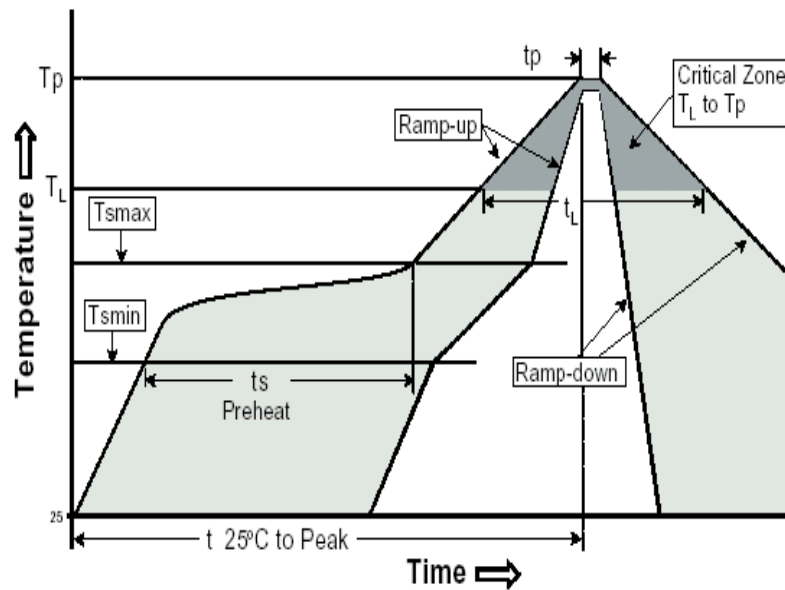

## 包装方式:

1. 单重-----1.36grams/pcs
2. 一卷数量-----350pcs
3. 外箱数量: 2800pcs/box
4. 外箱数量: 8T&R/box
5. 总重量: 8.8kg per carton

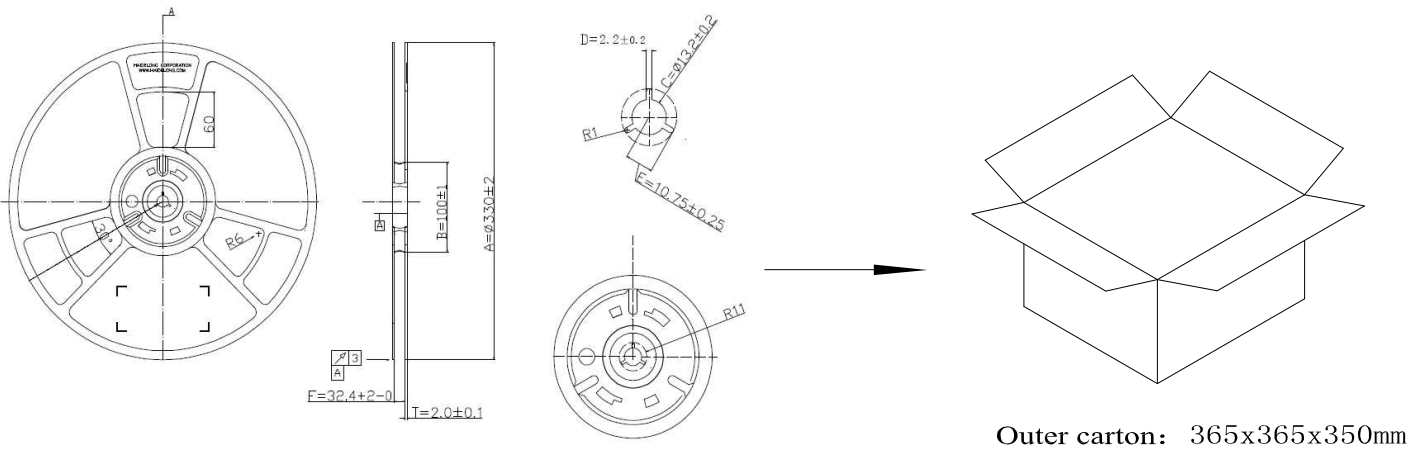
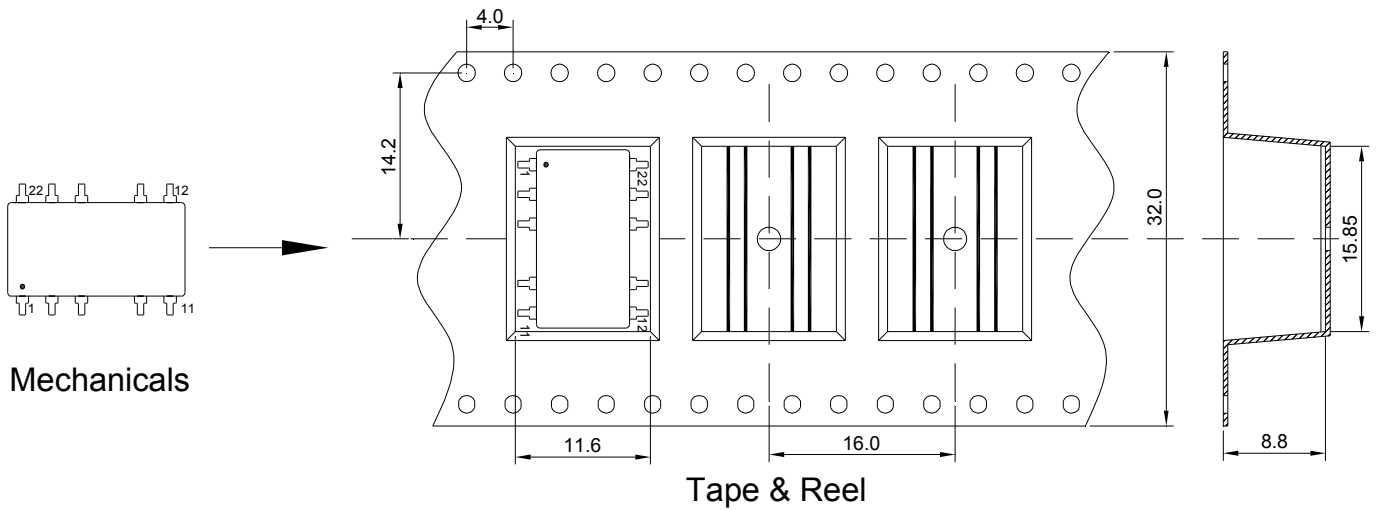

**包装方式:**

单重----- 1.36grams/pcs

一管数量----- 33pcs

重量: 65g/每管

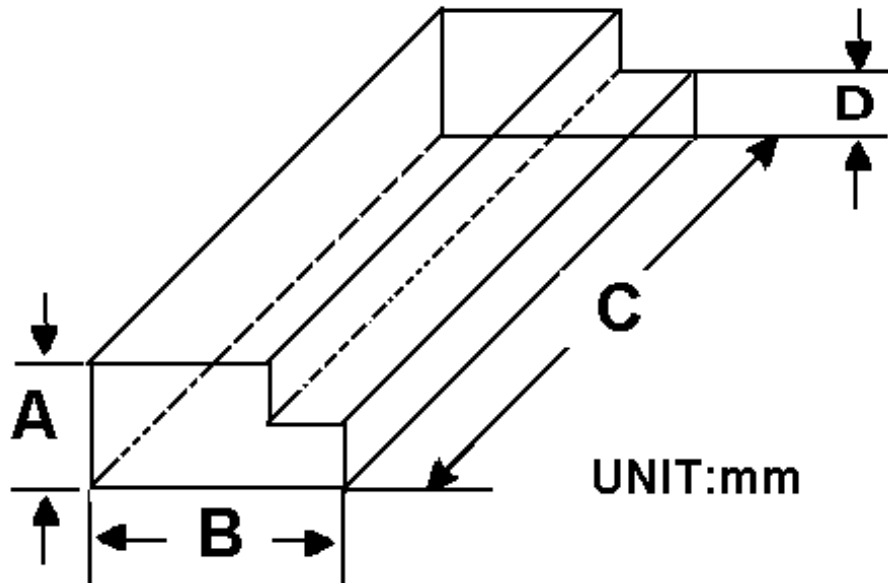

Size(mm)			
A	B	C	D
9.50	16.50	522	5.00

外箱数量: 3300pcs/100 管/箱

总重量: 7.5kg/每箱

