

BOM明細表

部件序號	部件品名/規格	材料	外觀	零件料號	用量
1	螺牙本體	黃銅	鍍金		1
2	四角本體	黃銅	鍍金		1
3	PIN針	黃銅	鍍金		1
4	絕緣體	鐵弗龍	白色		1
5	絕緣體	鐵弗龍	白色		1

Rev.	日期	變更單號	變更者	Description
Rev.	Date.	ECN No.		內容

	HJ-Tech 东莞市皇捷通讯科技有限公司 电话: 0769-83328111 手机: 13714786106				
	Tolerance 未标注公差:	C/U NO. 客戶編號	Part Name. 品名/規格	90度SMA母头公针-L13.8	
.X ±0.3	Material. 材質	C/U Part No. 客戶料號			
.XX ±0.2	Finish. 處理	Part No. 料號	HJ-SMA113		
.XXX ±0.1	Scale. 比例	4:1	Draw . 繪圖	Check. 校對	App. 核准
未标注角度公差: ±1°	REV. 版本/次	A/0	GYL		
	Unite. 單位:	mm	16.4.12		

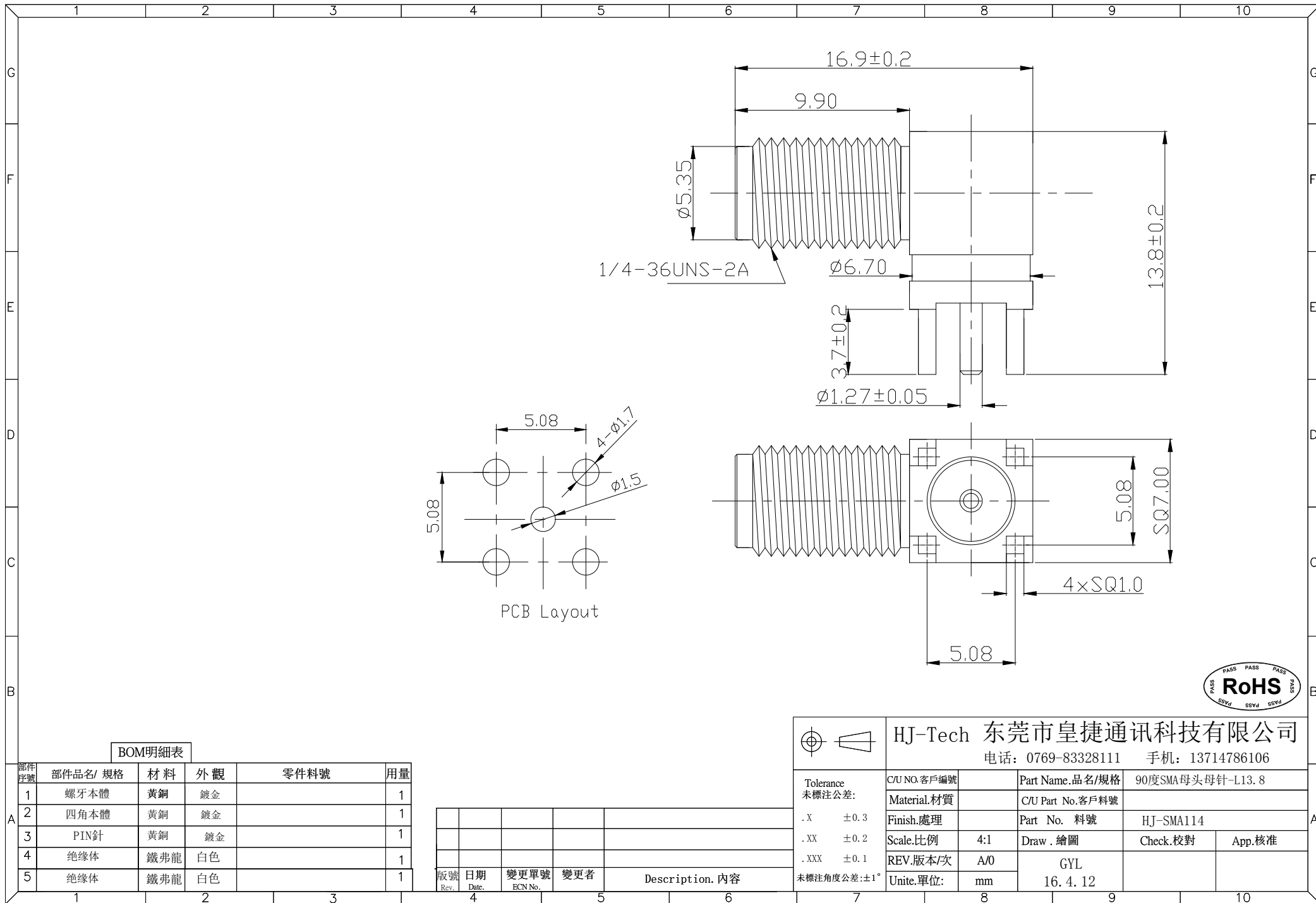

BOM明細表

部件序号	部件品名/规格	材料	外觀	零件料號	用量
1	螺牙本體	黃銅	鍍金		1
2	四角本體	黃銅	鍍金		1
3	PIN針	黃銅	鍍金		1
4	绝缘体	鐵弗龍	白色		1
5	绝缘体	鐵弗龍	白色		1

版號	日期	變更單號	變更者	Description. 內容
Rev.	Date.	ECN No.		

HJ-Tech 东莞市皇捷通讯科技有限公司			
电话: 0769-83328111 手机: 13714786106			
Tolerance 未标注公差:	C/U NO. 客戶編號	Part Name. 品名/规格	90度SMA母头母针-L13.8
.X ±0.3	Material. 材質	C/U Part No. 客戶料號	
.XX ±0.2	Finish. 處理	Part No. 料號	HJ-SMA114
.XXX ±0.1	Scale. 比例	Draw. 繪圖	Check. 校對
未标注角度公差: ±1°	REV. 版本/次	A/0	App. 核准
	Unite. 單位:	mm	
		GYL	
		16.4.12	