

REV.	ECN NO.	LOCAS.	DESCRIPTION	DATE	DESIGN
A1			铜管外径由 $\phi 4.5\text{mm}$ 更改为 $\phi 4.4\text{mm}$	2016.11.01	SQL
A2			包装规范更改为10扎/包	2017.03.10	SQL
A3			统一更新料号	2018.10.10	Mark
A4			银锡线改为双锡线	2019.02.23	Mark

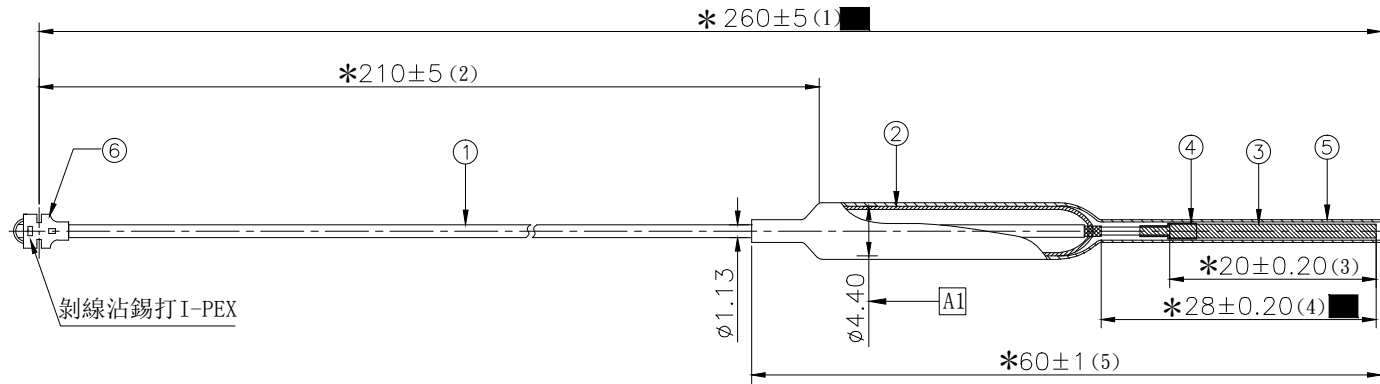

备注:

1. 线材表面不能出现刮花, 剥线沾锡不能有大头和破洞等等;
2. 铜管不能有假焊和短路不良。
3. I-PEX不能出现刮花和大小脚错位等不良, 与线材保持力不小于1.3KG;
4. 带"(XX)" 尺寸为FAI, 带"*" 尺寸重点尺寸, 带"■" 尺寸为CPK尺寸;
5. 包装规范: 50PCS/扎, 10扎/包; ← A2

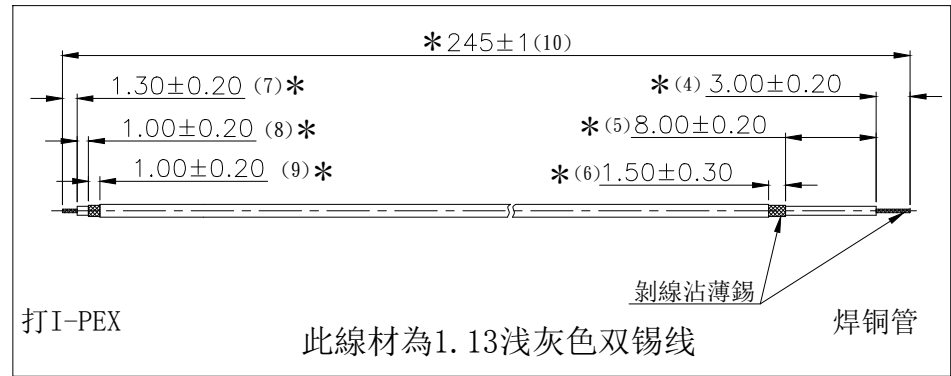

6	2LM10P113210	1.13I-PEX	1.13 I-PEX 镀金	1
5	2TA040BK1-060	黑色热缩管	$\phi 4.00 \times L60\text{mm}$, 黑色热缩管收缩比例2:1	1
4	2TA015BK1-015	黑色热缩管	$\phi 1.50 \times L15\text{mm}$, 黑色热缩管收缩比例2:1	1
3	2YG022	小铜柱	$\phi 1.20 \times L20.00\text{mm}$, 黄铜	1
2	2YG013	2.4G 铜管	$\phi 4.40 \times L23.0$, 黄铜 镀锡	1
1	2C5M11312LG1	CABLE	1.13浅灰色双锡芯线总长为245mm	1
NO	P/N	ITLM	DESCRIPTION	Q'TY

COPLIANCE WITH THE REQUIEMENT RoHS HF SONY00259 OTHER
 * NO USING RESTRICTED AND BANNED SUBSTANCE

DIM	TOL	DIM	TOL
X.	± 0.30	X'	$\pm 4.0'$
X.X	± 0.20	X.X'	$\pm 3.0'$
X.XX	± 0.10	X.XX'	$\pm 2.0'$
X.XXX	± 0.05	X.XXX'	$\pm 1.0'$

HJ-Tech		东莞市皇捷通讯科技有限公司	
DRAW NO.		DATE	
DESIGN:	SQL	2017.03.10	
CHECK:			
APPROVED:			
DRAW NAME:		内置天线, 1.13浅灰双锡线, P1端焊接铜管+铜柱, P2端打一代端子, 裁线长245mm, 总长260mm	
FILE:		P/N NO.	HJ-IPEX1-RG1.13-260mm
MODEL:		UNIT:	mm
REV. A0	SCALE N/A	SHEET:	N/A