

Fuer diese Unterlage behalten wir uns alle Rechte vor, auch fuer den Fall der Patenterteilung oder Gebrauchsmustereintragung. Sie darf ohne unsere vorherige schriftliche Zustimmung weder vervielfaeltigt noch sonstwie benutzt, noch Dritten zuganglich gemacht werden.

All Rights reserved, including possible patents or trademarks. Documents shall not be provided to a third party or duplicated in any form without prior written permission.

Die Iteration beschreibt ausschliesslich redaktionelle Aenderungen, bei denen es sich nicht um Spezifikationsaenderungen handelt. Ein Iterationswechsel unterliegt keiner Freigabe-/Bemusterungspflicht. The iteration describes editorial changes only, which are not specification changes.

iteration describes editorial changes only, which are not specification changes.

CAD: Creo Parametric

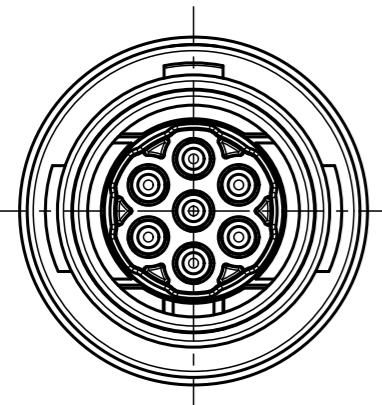

SB1LOC-___

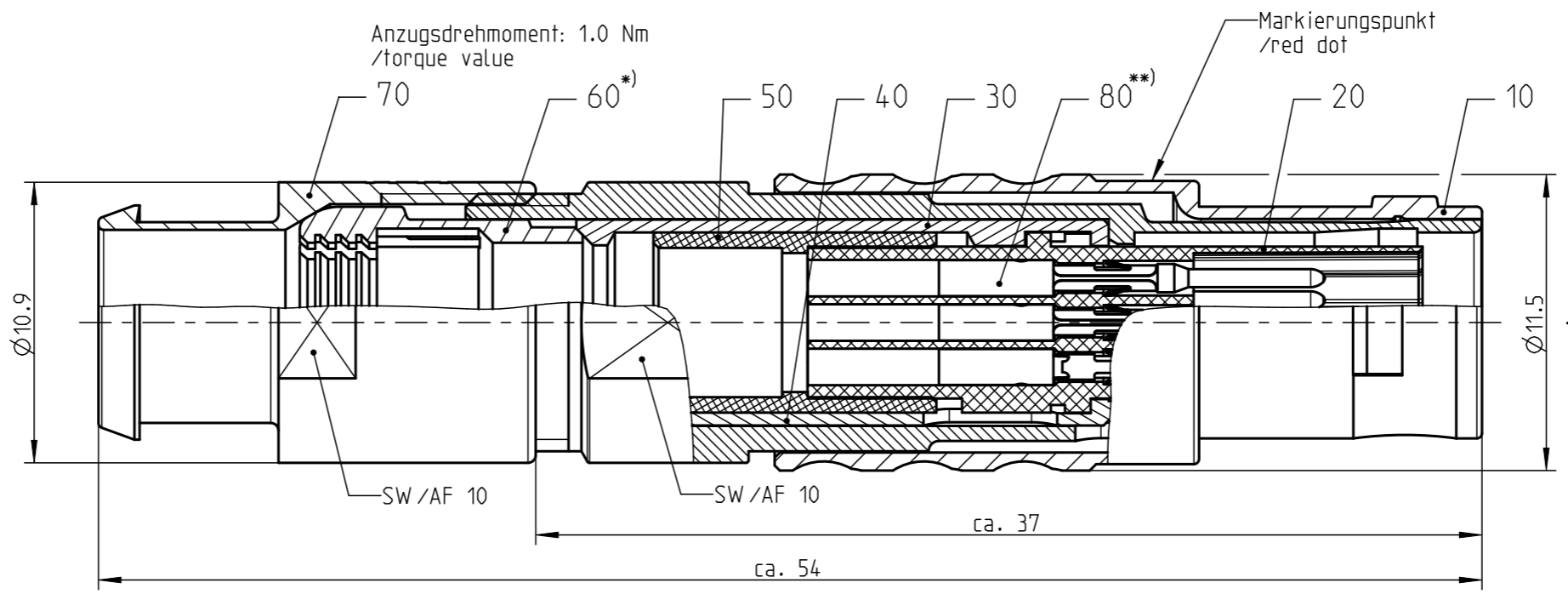

Nur Isolierkoerper dargestellt!
/view only insulation body!

- *) Darstellung nur Beispiel!
/figure by way of example!
- ***) Kontakte lose beigelegt
Crimp-Daten siehe zugehoerige Kontaktzeichnung!
/contacts delivered separately
crimp-data see related contact drawing!

Weitere Kodierungen in Richtung "A":
/further codings in direction "A":

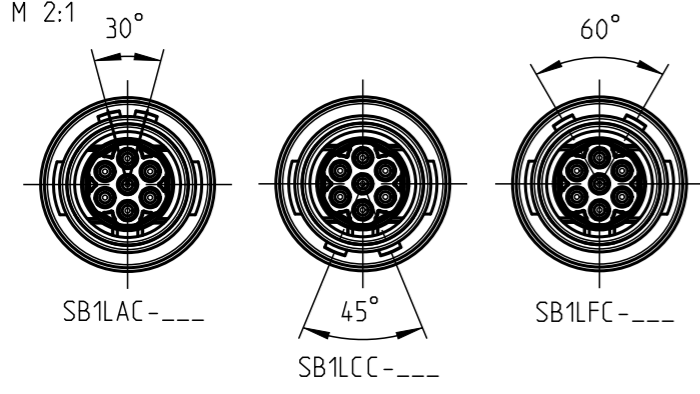

Angaben zur elektrischen Sicherheit /electrical safety data:

Schutzmaßnahmen /means of protection: 2MOOP / 2MOPP
nach /acc. to DIN EN 60601-1:2013-12 /IEC 60601-1 Edition 3.1 :2012-08
- von den Kontakten zum Gehaeuse /from contacts to housing
- nur gueltig in gestecktem Zustand /only valid in mated condition
- max. Betriebsspannung des med. Gerates: /max. working voltage of medical device: 250V AC
- Pruefspannung von den Kontakten zum Gehaeuse /test voltage from contacts to housing: 4000V AC

MOOP = Schutzmaßnahme zum Anwenderschutz /means of operator protection
MOPP = Schutzmaßnahme zum Patientenschutz /means of patient protection

Elektrische Daten /electrical data:

max. Betriebsspannung /max. operating voltage: 36V AC/DC
nach /acc. to DIN EN 60664-1:2008-01 /IEC 60664-1:2020-05
- Bemessungs-Stoßspannung /rated impulse voltage: 800V
(bis 2000m Hoehe /up to height 2000m)
(fuer andere Einsatzhoehen siehe Tabelle A.2 in DIN EN 60664-1:2008-01 /IEC 60664-1:2020-05
/for other altitudes see table A.2 in DIN EN 60664-1:2008-01 /IEC 60664-1:2020-05)
- Verschmutzungsgrad 2 /pollution degree 2
- nur gueltig in gestecktem Zustand /only valid in mated condition
- alle anliegenden Spannungen muessen galvanisch gegen Erde getrennt sein! (SELV)
/all applied voltages must have a save galvanic separation to earth! (SELV)

Pruefspannung /test voltage:
nach /acc. to DIN EN 60664-1:2008-01 /IEC 60664-1:2020-05
- Pruef-Stoßspannung /test impulse voltage: 934V
- Pruef-Wechselspannung /test voltage: 670V AC RMS (min. 60ms)
(Hoehede des Prueflabors 0m /height of test laboratory 0m)
(fuer andere Hoehentlagen des Labors siehe Tabelle F.5 in DIN EN 60664-1:2008-01 /IEC 60664-1:2020-05
/for other height levels of test laboratory see table F.5 in DIN EN 60664-1:2008-01 /IEC 60664-1:2020-05)

empfohlene Abisolierlaenge
/recommended cable preparation

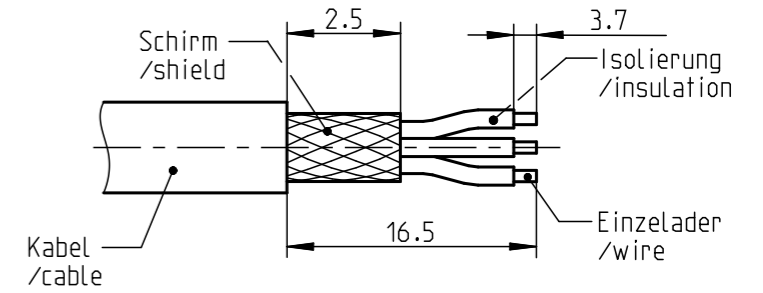

Technische Daten /technical data:

Werkstoffe /materials: Gehaeuse /housing:	Cu-Legierung /cu-alloy
Kontakte /contacts:	Cu-Legierung /cu-alloy
Isolierkoerper /insulation body:	PEEK
Oberflaechen /surfaces: Gehaeuse /housing:	matt verchromt /matt chrome-plated
Kontakte /contacts:	gal. Au
Schutzart /protection class: im gesteckten Zustand /plugged condition	IP 50
Schirmung /shielding:	geschirmt /shielded

Kontakt Ø /contact Ø:	Ø 0.7mm
Anschluß /termination:	0.38-0.15mm ²
max. Ø Litzenisolierung: /max. Ø wire insulation	Ø 1.3mm
Crimp /crimp	AWG 22-26
Pruefspannung /test voltage:	1.2kV AC (SAE AS 13441)
Strombelastung /current load: Einzelkontakte /single contacts:	7.5A 4.8A
Luft- und Kriechstrecke /clearance and creepage distance von den Kontakten zum Gehaeuse im gesteckten Zustand: /from contacts to housing in mated condition	> 8.0mm
von Kontakt zu Kontakt /from contact to contact:	0.9mm
steckbar mit /mateable with:	G_1L_C-P07NF_2-___

Bei den hier dargestellten ODU-Steckverbindern handelt es sich nach DIN EN 61984:2009 um Steckverbinder ohne Schaltleistung (COC) !
/the pictured ODU-connectors are in relation to DIN EN 61984:2009 connectors without switching capacity (COC) !

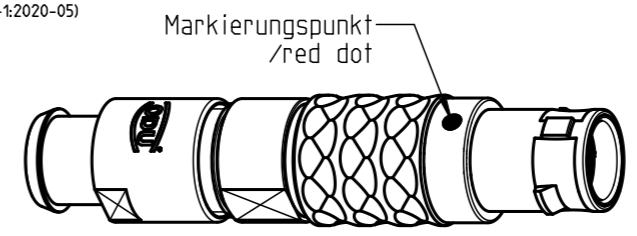

SB1L_C-P07PFG2-220S	> 1.5 - 2.2mm
SB1L_C-P07PFG2-320S	> 2.0 - 3.2mm
SB1L_C-P07PFG2-420S	> 3.0 - 4.2mm
SB1L_C-P07PFG2-520S	> 4.0 - 5.2mm
SB1L_C-P07PFG2-620S	> 5.0 - 6.2mm
SB1L_C-P07PFG2-720S	> 6.0 - 7.2mm
SB1L_C-P07PFG2-770S	> 7.0 - 7.7mm
ODU-Nr./ ODU-Id.	Kabel Ø / cable Ø

		Benennung /description: Stecker cpl. plug cpl.	Werkstoff: material: seeBOM
Allgemeintoleranz /general tol.: DIN ISO 2768-mH Tolerierung /Tolerancing: DIN ISO 8015	revision: -	Zeichnungs-Nr.: Drawing-Id.: 00172534	Maßstab: scale: 4:1
Status /state: Released	Erstellt /prepared 07.11.2019 MHiller	Material-Nr.: Material-Id.: SB1L_C-P07PFG2-___S	Format: size: A3
Geändert /changed 15.07.2022 MSchoenberger	Freigabe /released 15.07.2022 FBraun	ODU-Nr.: ODU-Id.: SB1L_C-P07PFG2-___S	Einheit: dim.: mm
ODU-MUEHLDORF	Datum /date	Ursprung /origin.: S21L_C-P07PFG2-___S	Bl.: sheet: 1
iteration: 4			