

### 技术要求

1. 零件表面应光洁，注塑件无明显飞边及注塑缺陷，插脚无毛刺及变形；
2. 在PP'切线方向测量动作力为 $\leq 0.7N$ ；
3. 手柄左右转过 $\leq 5^\circ$  必须不通电；
4. 未注尺寸公差均按GB1804-m级精度要求(具体见下表)。

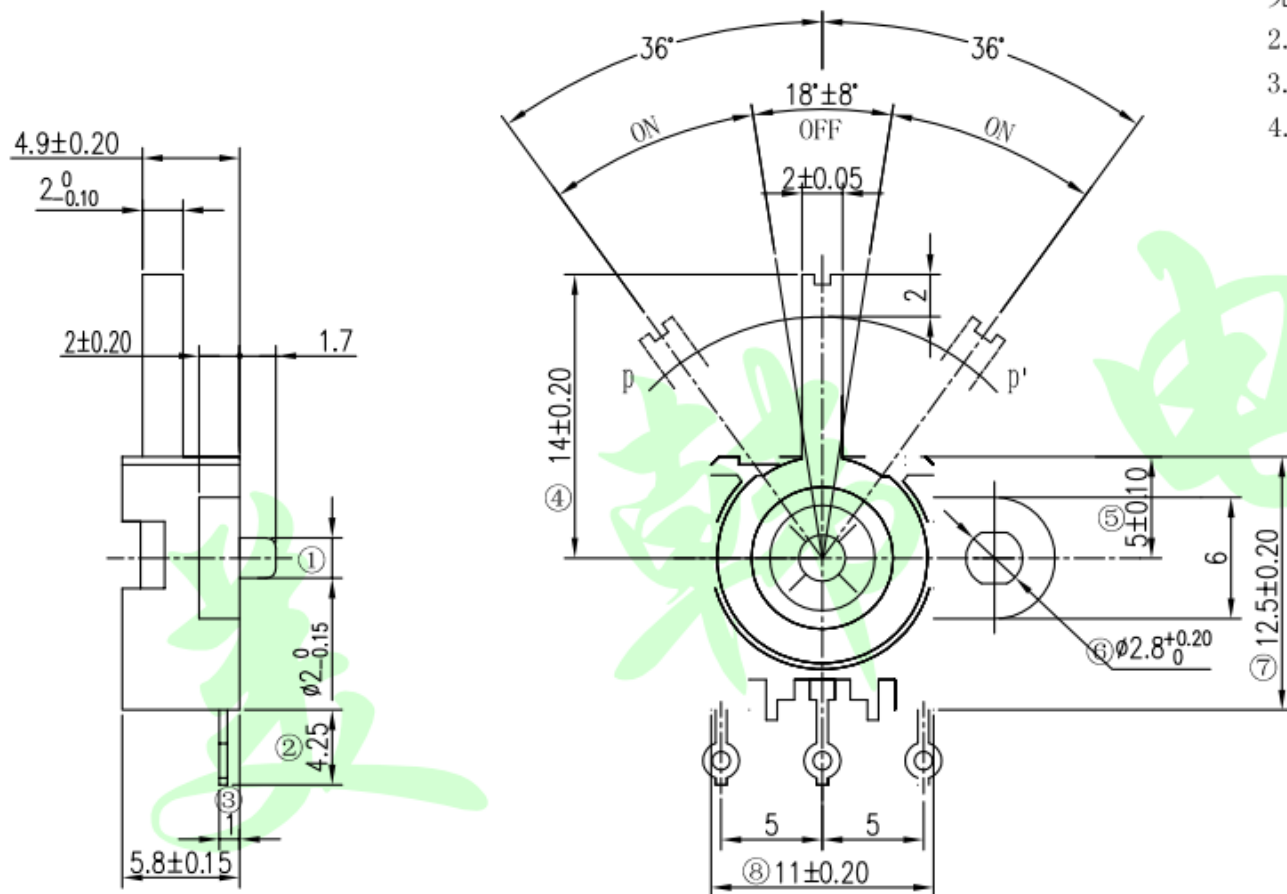

电原理图

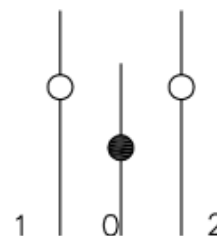

注: 图中\*标记为重点检验项。

| 6  | UK-23-14. 2-1A  | 接触脚  |    | H65              |      |      |    |
|----|-----------------|------|----|------------------|------|------|----|
| 5  | UK-23-14. 2A    | 底座   | 1  | PA66(黑)          |      |      |    |
| 4  | UK-23-14-1      | 卡圈   | 1  | 410不锈钢           |      |      |    |
| 3  | UK-23-14. 1-1A  | 桃型簧片 | 1  | QSn6. 5-0. 1     |      |      |    |
| 2  | UK-23-14. 1-2A  | 扭簧   | 1  | 0Cr19Ni9(φ0. 32) |      |      |    |
| 1  | UK-23-14. 1. 1A | 手柄   | 1  | POM(白)           |      |      |    |
| 序号 | 代号              | 名称   | 数量 | 材料               | 单件重量 | 总计重量 | 备注 |

Dongguan Usakro Electronic Technology Co., Ltd.

| 公差等级            | 尺寸分段   |          |                         |            | design   | date | name        |        |
|-----------------|--------|----------|-------------------------|------------|----------|------|-------------|--------|
|                 | 0.5~3  | >3~6     | >6~30                   | >30~120    |          |      |             | Review |
| m(中等级)          | ±0.1   | ±0.1     | ±0.2                    | ±0.3       | Approved | date | name        |        |
| 规格: 11*12.5*5.8 |        |          |                         |            |          |      |             |        |
| modify          | Review | Approved | Tolerance not specified | Proportion | 1:1      | unit | mm          |        |
|                 |        |          |                         |            |          |      | gape number | A4     |